

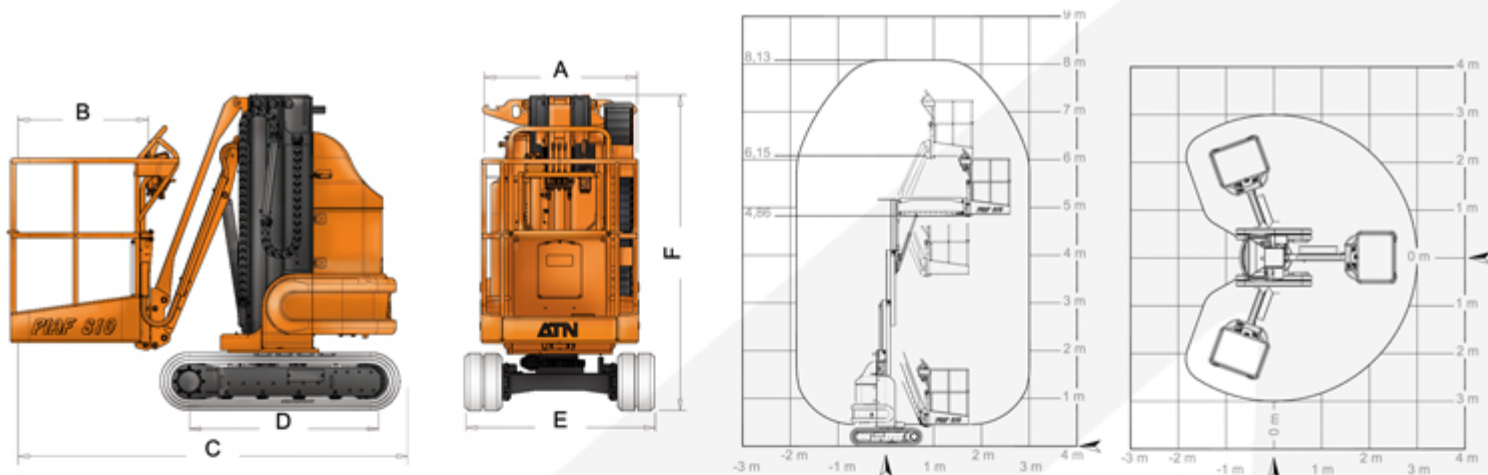

PIAF 810

Nacelle élévatrice PIAF 810





PIAF 810 Chenilles

AVANTAGES DU PIAF 810

- Efficacité grâce à la rotation de la tourelle de 2 x 110 °.
- Polyvalence sur tous chantiers intérieurs et extérieurs.
- Souplesse et facilité d'évolution avec commande progressive du joystick de translation hydraulique.
- Maniabilité.
- Rayon de braquage nul.
- Respecte les sols fragiles.
- Conçue pour une utilisation intensive.

EQUIPEMENT STANDARD

- Chenilles caoutchouc non-marquantes.
- Commandes de mouvements hydrauliques progressives.
- Commandes de translation par joystick hydraulique.
- Batteries de traction 575 Ah 24 V avec remplissage centralisé.
- Chargeur embarqué HF 85 A.
- Deux vitesses de déplacement.
- Anneaux d'élingage.
- Pompe manuelle de secours.
- Indicateur de décharge avec coupure à 80%.
- Indicateur de dévers avec alarme.
- Détecteur de surcharge.
- Système anti-basculement.
- Compteur horaire.
- Plate-forme grande largeur.

OPTIONS

- Ligne à air comprimé.
- Prise 220V dans la plate-forme.
- Coupure de mouvements sur dévers > à 5°.
- Feu à éclat.
- Bip de déplacement.
- Peinture couleur(s) client.

| | PIAF 810 |
|-------------------------------------|----------|
| Hauteur travail | 8,10 M |
| Hauteur plancher | 6,10 M |
| Déport maximum | 3,00 M |
| Charge utile | 200 Kg |
| Rotation tourelle | 2x110 ° |
| A Largeur plate-forme | 0,90 M |
| B Longueur plate-forme | 0,80 M |
| D Empattement | 1,20 M |
| E Largeur | 1,20 M |
| C Longueur (machine repliée) | 2,47 M |
| F Hauteur (machine repliée) | 1,98 |
| Vitesse maximum (machine repliée) | 1,8 Km/h |
| Vitesse maximum (machine dépliée) | 0,8 Km/h |
| Rayon de braquage | 0 |
| Pente admissible (machine repliée) | 30 % |
| Dévers maximum | 5 ° |
| Poids total | 2200 Kg |
| Pression au sol | 49 Kn/m² |

CE Appareil conforme à la réglementation en vigueur (EN 280). Du fait de sa politique d'amélioration constante de ses produits, la société ATN se réserve le droit de procéder sans préavis à des changements de spécifications.



Rue André Thevet,
Z.I. Guillaume Mon Amy Fauillet 47400 FRANCE
+33 (0) 553 798 320 +33 (0) 553 880 107
<http://www.atnplatforms.com>

